

## MAX22 Couple de 0,07Nm à 0,2Nm

- Type de réducteur : trains droits
- Paliers réducteur : autolubrifiants
- Jeu angulaire moyen : 2° à 3°
- Charge axiale maxi. : 15N
- Charge radiale maxi. à 5mm de la face de fixation : 35N
- Force de chassage maxi. : 400N
- T° d'utilisation : -5°C à +65°C
- Masse : 104 g minimum



### Accessoires

- ESCON-4Q-50/5 (asservissement de vitesse, tome 2 p.276)
- NANODC-1Q-30/3 (régulation de vitesse, tome 2 p.274)
- Alimentation ALIDR30-12 et ALIDR30-24 (tome 2 p.271)

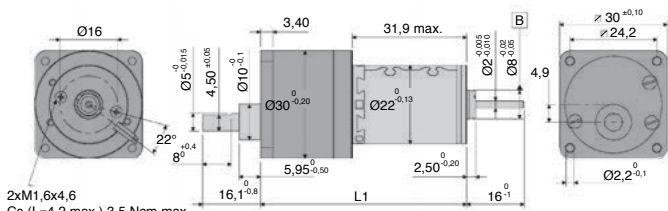

Fil de longueur 150mm ±5  
Fil dénudés, étamés 4mm ±1

### REMISES

Qté	1+	6+	10+
Rem. Prix	-7%	Sur demande	

Références	Rapports	Nb. d'étages	Rendement	L1 (mm)	Vitesse à vide (t/min)	Vitesse en charge (t/min)	Couple nominal (Nm)	Courant nominal (A)	Prix Uni. 1 à 5
<b>Version 12 V</b>									
MAX22-12-015	15:1	3	73%	54,9	356	176	0,07	0,30	176,13 €
MAX22-12-100	100:1	4	66%	57,4	53	47	0,10	0,08	203,60 €
MAX22-12-200	200:1	5	59%	62,4	27	23	0,20	0,09	210,47 €
<b>Version 24 V</b>									
MAX22-24-015	15:1	3	73%	54,9	435	252	0,07	0,18	176,13 €
MAX22-24-100	100:1	4	66%	57,4	65	58	0,10	0,05	179,70 €
MAX22-24-200	200:1	5	59%	62,4	33	29	0,20	0,05	210,47 €

Dimensions en mm

# Motoréducteur 12V et 24V DC

Couple de 0,075Nm à 0,6Nm

MAX26

- Type de réducteur : Train droit
- Commutation : Métaux précieux
- Paliers : autolubrifiants
- Charge axiale maximum : 30N
- Jeu axial minimum : 0,03mm
- Jeu axial maximum : 0,2mm
- Charge radiale maximum : 50N à une distance de la face de 5mm
- Jeu radial : 0,1mm à une distance de la face de 5mm
- Force de chassage : 500N
- Jeu angulaire à vide : 2°
- Jeu angulaire en charge : 3°
- Vitesse maximum d'entrée : 5000tr/min
- T° d'utilisation -5°C à +65°C
- Etage d'entrée : Céleron
- Etage de sortie : Acier
- Masse : 181g

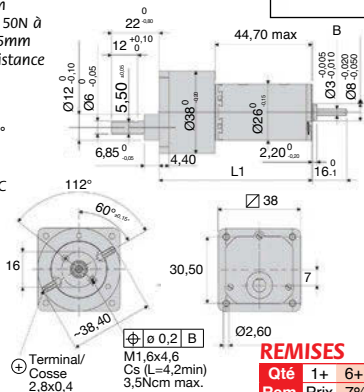

## Accessoires

- NANODC-1Q-30/3 (tome 2 p.274)
- ESCON-4Q-50/5 (tome 2 p.276)
- Alimentation ALIDR30-12 et ALIDR30-24 (tome 2 p.271)

## REMISES

Qté	1+	6+	10+
Rem. Prix	-7%		Sur demande

Références	Rapport de réduction	Nombre d'étages	Rendement	L1 (mm)	Vitesse à vide (tr/min)	Vitesse en charge (tr/min)	Couple nominal (Nm)	Courant nominal (A)	Prix Uni. 1 à 5
<b>Version 12V</b>									
MAX26-12-006	6	2	0,81	65,4	740	457	0,08	0,63	228,31 €
MAX26-12-010	10	2	0,81	65,4	444	311	0,10	0,50	228,31 €
MAX26-12-018	18	3	0,73	67,9	247	155	0,20	0,61	237,92 €
MAX26-12-030	30	3	0,73	67,9	148	115	0,20	0,37	237,92 €
MAX26-12-060	60	4	0,66	70,4	74	47	0,60	0,61	248,74 €
MAX26-12-100	100	4	0,66	70,4	44	35	0,60	0,37	248,74 €
MAX26-12-200	200	5	0,59	72,9	22	19	0,60	0,22	254,75 €
MAX26-12-500	500	6	0,53	75,9	9	8	0,60	0,11	261,97 €
<b>Version 24V</b>									
MAX26-24-006	6	2	0,81	65,4	752	459	0,08	0,31	228,31 €
MAX26-24-010	10	2	0,81	65,4	451	310	0,10	0,25	228,31 €
MAX26-24-018	18	3	0,73	67,9	251	154	0,20	0,31	237,92 €
MAX26-24-030	30	3	0,73	67,9	150	116	0,20	0,19	237,92 €
MAX26-24-060	60	4	0,66	70,4	75	46	0,60	0,31	248,74 €
MAX26-24-100	100	4	0,66	70,4	45	35	0,60	0,19	248,74 €
MAX26-24-200	200	5	0,59	72,9	22	20	0,60	0,11	254,75 €
MAX26-24-500	500	6	0,53	75,9	9	8	0,60	0,053	261,97 €

Dimensions en mm

Tél

0 825 88 5000  
Service 0,15 € / min  
+ prix appel

cial2@hpcurope.com

HPC

Tome ② 2021

② 265