

**- Élément de blocage manuel**

**- Matières :**

Poignée : inox 304

Polissage électrolytique

Rondelle de pression: thermoplastique  
haute performance, renforcé de fibres  
de carbone

Axe d'articulation, goujon et rondelle :  
inox 303 poli

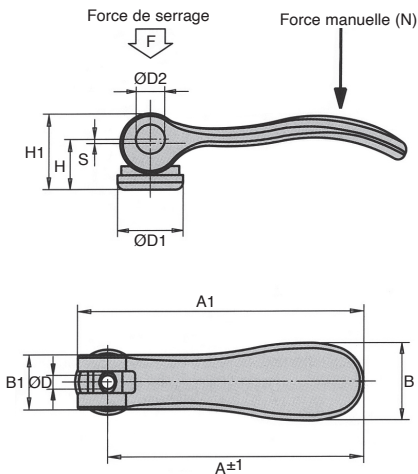

### REMISES

|      |      |      |             |
|------|------|------|-------------|
| Qté  | 1+   | 6+   | 20+         |
| Rem. | Prix | -10% | Sur demande |

| Références | Taraudage |     |     | B    | B1 | H    | H1   | A    | A1    | Force de serrage manuelle |     | Course | Stock* | Prix Uni.<br>1 à 5 |
|------------|-----------|-----|-----|------|----|------|------|------|-------|---------------------------|-----|--------|--------|--------------------|
|            | ØD        | ØD1 | ØD2 |      |    |      |      |      |       | F (kN)                    | N   |        |        |                    |
| LAC-M5/SS  | M5        | 18  | 9   | 21,5 | 15 | 14,7 | 22,2 | 70,4 | 79,2  | 4                         | 120 | 1,2    | ✓      | 32,05 €            |
| LAC-M6/SS  | M6        | 18  | 9   | 33,3 | 15 | 14,7 | 28,8 | 70,4 | 79,2  | 4                         | 120 | 1,2    | ✓      | 32,05 €            |
| LAC-M8/SS  | M8        | 27  | 11  | 33,3 | 24 | 18,3 | 28,8 | 96,0 | 108,0 | 8                         | 350 | 1,5    | ✓      | 44,51 €            |

\*Dans la limite du disponible - Dimensions en mm

- **Blocage rapide**
- Élément de blocage manuel
- Matières :  
 Poignée : inox 304  
 Polissage électrolytique  
 Rondelle de pression: thermoplastique haute performance, renforcé de fibres de carbone  
 Axe d'articulation, goujon et rondelle : inox 303 poli

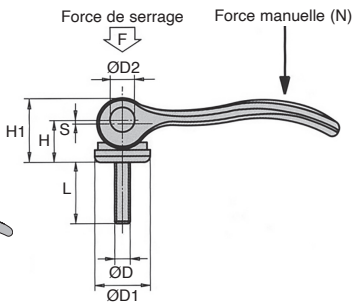
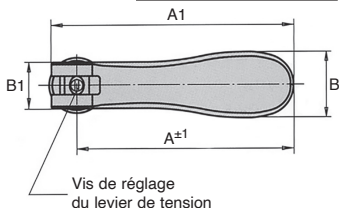
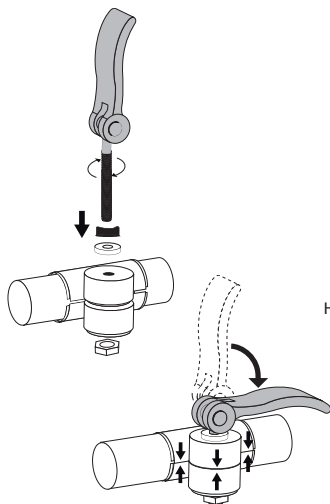

### REMISES

|      |           |             |     |
|------|-----------|-------------|-----|
| Qté  | 1+        | 6+          | 20+ |
| Rem. | Prix -10% | Sur demande |     |

| Références | Filetage |    | ØD | ØD1  | ØD2 | B    | B1   | H    | H1    | A | A1  | Force de serrage F (kN) | Force manuelle N | Course S | L       | Stock* | Prix Uni. 1 à 5 |
|------------|----------|----|----|------|-----|------|------|------|-------|---|-----|-------------------------|------------------|----------|---------|--------|-----------------|
|            | M        | Ø  |    |      |     |      |      |      |       |   |     |                         |                  |          |         |        |                 |
| LAC-T5/SS  | M5       | 16 | 9  | 21,5 | 15  | 14,7 | 22,2 | 70,4 | 79,2  | 4 | 120 | 1,2                     | 40               | ✓        | 37,50 € |        |                 |
| LAC-T6/SS  | M6       | 16 | 9  | 21,5 | 15  | 14,7 | 22,2 | 70,4 | 79,2  | 4 | 120 | 1,2                     | 40               | ✓        | 37,50 € |        |                 |
| LAC-T8/SS  | M8       | 25 | 11 | 33,3 | 24  | 18,3 | 28,8 | 96,0 | 108,0 | 8 | 350 | 1,5                     | 50               | ✓        | 50,63 € |        |                 |
| LAC-T10/SS | M10      | 25 | 11 | 33,3 | 24  | 18,3 | 28,8 | 96,0 | 108,0 | 8 | 350 | 1,5                     | 50               | ✓        | 50,63 € |        |                 |

\*Dans la limite du disponible - Dimensions en mm