



## DOMI30

## Charge C1 jusqu'à 150 N

- Charges élevées
- Coefficients de frottement favorables
- Guidage à glissement de grande qualité
- Entraînement à faible jeu
- Réglage fin 0,05mm
- Longueurs d'axes standardisés
- Système de commande simple

### Utilisation

- Réglage fin de tête de brasage/têtes de soudage/têtes de plasma
- Ajustage d'imprimantes à jet d'encre
- Réglage de caméras de mesure
- Réglage d'unités d'usinage (têtes de fraisage, axes de fraisage...)
- Focalisation de becs brûleurs
- Réglage de têtes laser
- Déplacement de butées
- Déplacement centré de guidage latéraux (chariot avec broche gauche-droite)

### Option

- Autres courses, contactez-nous
- Pour un compteur numérique sur chariot de réglage vertical, remplacez /XY par /Z dans la référence

Positionnement précis

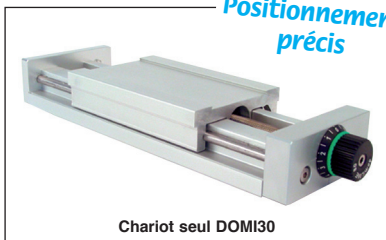

Chariot seul DOMI30

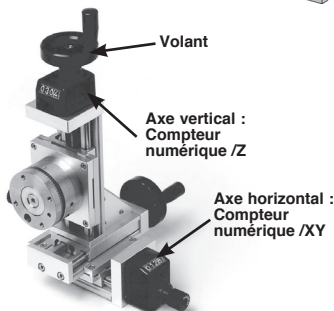
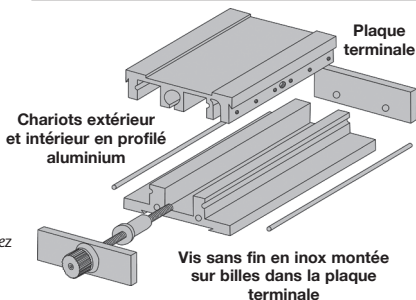

Chariots avec volants et compteurs DOMI30-CV (exemple d'application)

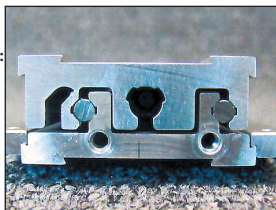

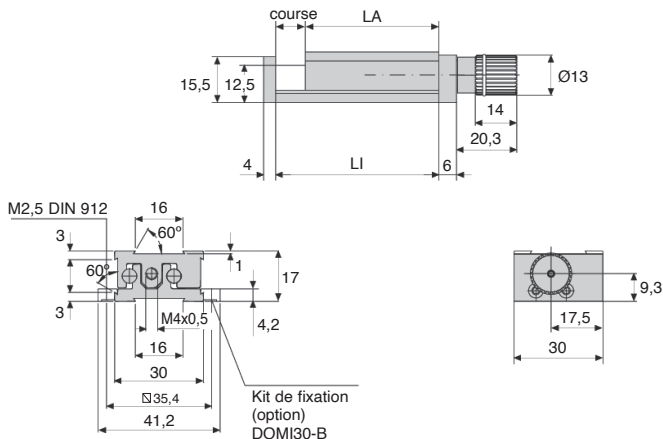

## Charges admissibles DOMINO 30

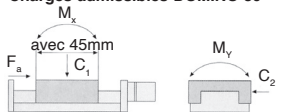

## REMISES

| Qté  | 1+                    | 2+ | 3+ |
|------|-----------------------|----|----|
| Rem. | Prix -20% Sur demande |    |    |

| Références                             | LA | LI | Course | Pas (mm) | C1 (N) | Charges admissibles |        |         |         |         | Prix Uni. |
|--|----|----|--------|----------|--------|---------------------|--------|---------|---------|---------|-----------|
|  |    |    |        |          |        | C2 (N)              | FA (N) | Mx (Nm) | My (Nm) | Mz (Nm) |           |
| <b>Chariot seul</b>                    |    |    |        |          |        |                     |        |         |         |         |           |
| DOMI30-5                               | 45 | 50 | 5      | 0,5      | 150    | 65                  | 40     | 2       | 2       | 1       | 465,82 €  |
| DOMI30-10                              | 45 | 55 | 10     | 0,5      | 150    | 65                  | 40     | 2       | 2       | 1       | 475,43 €  |
| DOMI30-15                              | 45 | 60 | 15     | 0,5      | 150    | 65                  | 40     | 2       | 2       | 1       | 489,83 €  |
| DOMI30-20                              | 45 | 65 | 20     | 0,5      | 150    | 65                  | 40     | 2       | 2       | 1       | 499,43 €  |
| <b>Chariot avec compteur et volant</b> |    |    |        |          |        |                     |        |         |         |         |           |
| DOMI30-5-CV/XY                         | 45 | 50 | 5      | 0,5      | 150    | 65                  | 40     | 2       | 2       | 1       | 820,66 €  |
| DOMI30-10-CV/XY                        | 45 | 55 | 10     | 0,5      | 150    | 65                  | 40     | 2       | 2       | 1       | 830,29 €  |
| DOMI30-15-CV/XY                        | 45 | 60 | 15     | 0,5      | 150    | 65                  | 40     | 2       | 2       | 1       | 844,73 €  |
| DOMI30-20-CV/XY                        | 45 | 65 | 20     | 0,5      | 150    | 65                  | 40     | 2       | 2       | 1       | 854,35 €  |

Dimensions en mm



## DOMI30 Pour chariot de réglage DOMINO 30

- Le **kit de fixation** est nécessaire pour fixer le chariot réglable DOMINO sur votre surface de montage
- La **platine** sert d'adaptateur pour vos applications et peut être usinée par vous à cet effet

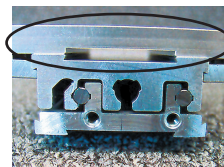

Platine support pour outils

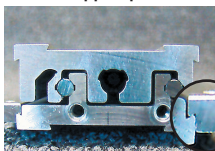

Jeu d'équerre de fixation

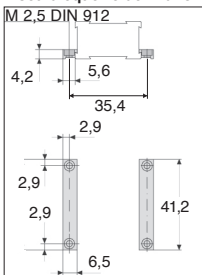

Kit de fixation DOMI 30-B

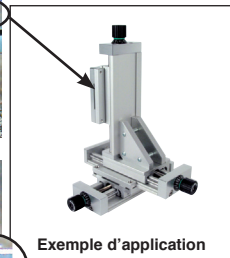

Exemple d'application

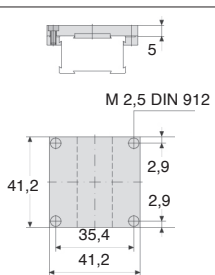

Platine DOMI 30-M



Kit de fixation  
DOMI30-B



Platine  
DOMI30-M

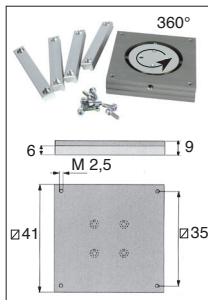

Plateau tournant  
DOMI 30-PT

### REMISES

| Qté  | 1+   | 2+   | 3+          |
|------|------|------|-------------|
| Rem. | Prix | -20% | Sur demande |

| Références | Type             | Prix Uni. |
|------------|------------------|-----------|
| DOMI30-B   | Kit de fixation  | 27,72 €   |
| DOMI30-M   | Platine          | 72,03 €   |
| DOMI30-PT  | Plateau tournant | 435,48 €  |

Dimensions en mm



# Kit de raccordement

## Pour chariot de réglage DOMINO 30 DOMI30

- Les **kits de raccordement** sont nécessaires pour relier deux chariots réglables DOMINO

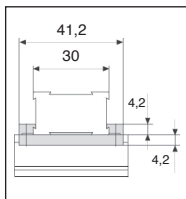

Kit de raccordement  
DOMI 30-XY



Kit de raccordement  
DOMI 30-XY

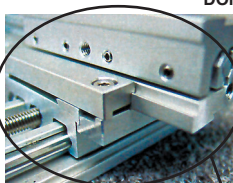

Kit de raccordement X-Y

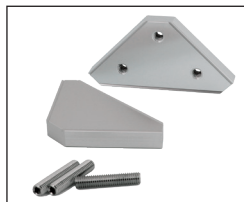

Kit de raccordement  
DOMI 30-XZ

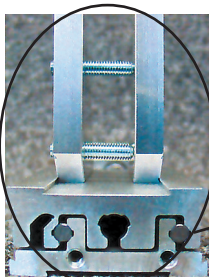

Kit de raccordement X-Z

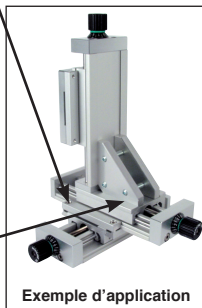

Exemple d'application

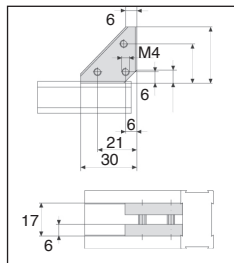

Kit de raccordement  
DOMI 30-XZ

### REMISES

|      |                       |    |    |
|------|-----------------------|----|----|
| Qté  | 1+                    | 2+ | 3+ |
| Rem. | Prix -20% Sur demande |    |    |

| Références | Type                    | Prix Uni. |
|------------|-------------------------|-----------|
| DOMI30-XY  | Kit de raccordement X-Y | 64,97 €   |
| DOMI30-XZ  | Kit de raccordement X-Z | 74,44 €   |

Dimensions en mm

## DOMI50

## Charge C1 jusqu'à 300 N

- Charges élevées
- Coefficients de frottement favorables
- Guidage à glissement de grande qualité
- Entraînement à faible jeu
- Réglage fin 0,05mm
- Longueurs d'axes standardisés
- Système de commande simple

### Utilisation

- Réglage fin de tête de brasage/têtes de soudage/têtes de plasma
- Ajustage d'imprimantes à jet d'encre
- Réglage de caméras de mesure
- Réglage d'unités d'usinage (têtes de fraisage, axes de fraisage...)
- Focalisation de becs brûleurs
- Réglage de têtes laser
- Déplacement de butées
- Déplacement centré de guidage latéraux (chariot avec broche gauche-droite)

### Option

- Autres courses, contactez-nous
- Pour un compteur numérique sur chariot de réglage vertical, remplacez /XY par /Z dans la référence

Positionnement précis

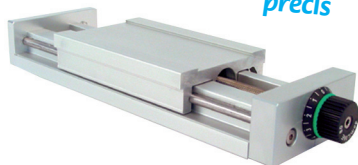

Chariot seul DOMI50

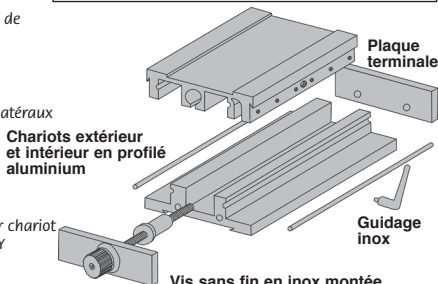

Plaque terminale

Chariots extérieur et intérieur en profilé aluminium

Guidage inox

Vis sans fin en inox montée sur billes dans la plaque terminale

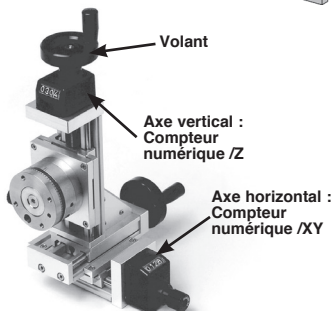

Volant

Axe vertical :  
Compteur numérique /Z

Axe horizontal :  
Compteur numérique /XY

Chariots avec volants et compteurs DOMI50-CV (exemple d'application)

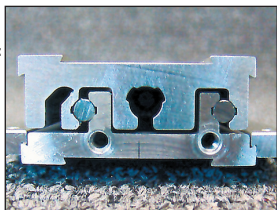

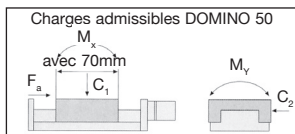
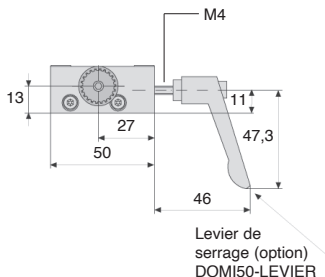
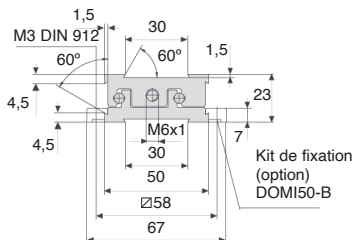
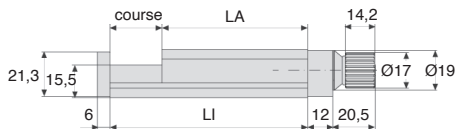

## REMISES

|      |                       |    |    |
|------|-----------------------|----|----|
| Qté  | 1+                    | 2+ | 3+ |
| Rem. | Prix -20% Sur demande |    |    |

| Références                             | LA | LI  | Course(mm) | Charges admissibles |     |     |     |    |    |    | Stock* | Prix Uni. |
|--|----|-----|------------|---------------------|-----|-----|-----|----|----|----|--------|-----------|
|  |    |     |            | Pas                 | C1  | C2  | FA  | Mx | My | Mz |        |           |
| <b>Chariot seul</b>                    |    |     |            |                     |     |     |     |    |    |    |        |           |
| DOMI50-25                              | 70 | 95  | 25         | 1                   | 300 | 215 | 120 | 4  | 5  | 3  | ✓      | 485,03 €  |
| DOMI50-50                              | 70 | 120 | 50         | 1                   | 300 | 215 | 120 | 4  | 5  | 3  | ✓      | 494,64 €  |
| DOMI50-75                              | 70 | 145 | 75         | 1                   | 300 | 215 | 120 | 4  | 5  | 3  | -      | 504,25 €  |
| DOMI50-100                             | 70 | 170 | 100        | 1                   | 300 | 215 | 120 | 4  | 5  | 3  | ✓      | 516,25 €  |
| <b>Chariot avec compteur et volant</b> |    |     |            |                     |     |     |     |    |    |    |        |           |
| DOMI50-25-CV/XY                        | 70 | 95  | 25         | 1                   | 300 | 215 | 120 | 4  | 5  | 3  | -      | 839,91 €  |
| DOMI50-50-CV/XY                        | 70 | 120 | 50         | 1                   | 300 | 215 | 120 | 4  | 5  | 3  | -      | 849,54 €  |
| DOMI50-75-CV/XY                        | 70 | 145 | 75         | 1                   | 300 | 215 | 120 | 4  | 5  | 3  | -      | 859,17 €  |
| DOMI50-100-CV/XY                       | 70 | 170 | 100        | 1                   | 300 | 215 | 120 | 4  | 5  | 3  | -      | 871,20 €  |

\*Dans la limite du disponible - Dimensions en mm

## DOMI50 Pour chariot de réglage DOMINO 50

- Le **kit de fixation** est nécessaire pour fixer le chariot réglable DOMINO sur votre surface de montage
- La **platine** sert d'adaptateur pour vos applications et peut être usinée par vous à cet effet

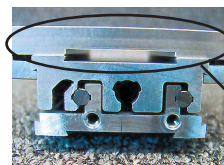

Platine support pour outils

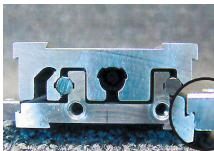

Jeu d'équerre de fixation

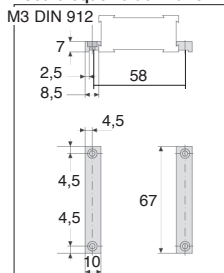

Kit de fixation DOMI 50-B



Levier de serrage  
DOMI50-LEVIER

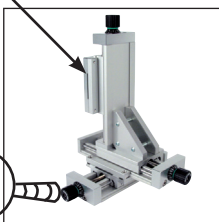

Exemple d'application

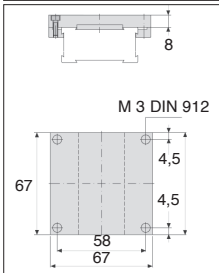

Platine DOMI 50-M



Kit de fixation  
DOMI50-B



Platine  
DOMI50-M

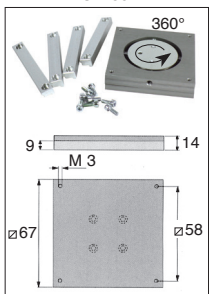

Plateau tournant  
DOMI 50-PT

### REMISES

| Qté  | 1+        | 2+ | 3+          |
|------|-----------|----|-------------|
| Rem. | Prix -20% |    | Sur demande |

| Références    | Type              | Stock* | Prix Uni. |
|---------------|-------------------|--------|-----------|
| DOMI50-B      | Kit de fixation   | ✓      | 27,72 €   |
| DOMI50-M      | Platine           | ✓      | 72,20 €   |
| DOMI50-LEVIER | Levier de serrage | ✓      | 38,42 €   |
| DOMI50-PT     | Plateau tournant  | -      | 435,48 €  |

\*Dans la limite du disponible - Dimensions en mm

## Pour chariot de réglage DOMINO 50 DOMI50

- Les **kits de raccordement** sont nécessaires pour relier deux chariots réglables DOMINO

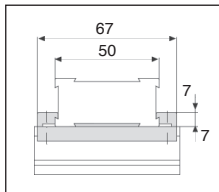

Kit de raccordement  
DOMI 50-XY



Kit de raccordement  
DOMI 50-XY



Kit de raccordement  
DOMI 50-XZ

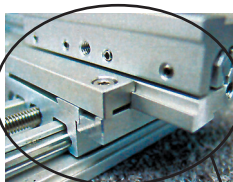

Kit de raccordement X-Y

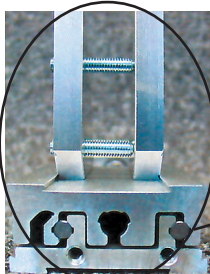

Kit de raccordement X-Z

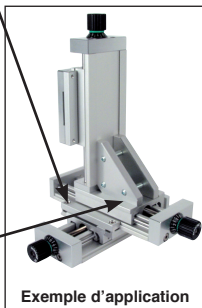

Exemple d'application

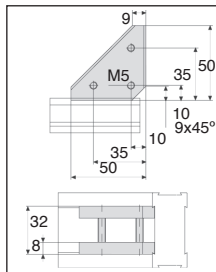

Kit de raccordement  
DOMI 50-XY

### REMISES

|      |                       |    |    |
|------|-----------------------|----|----|
| Qté  | 1+                    | 2+ | 3+ |
| Rem. | Prix -20% Sur demande |    |    |

| Références | Type                    | Stock* | Prix Uni. |
|------------|-------------------------|--------|-----------|
| DOMI50-XY  | Kit de raccordement X-Y | ✓      | 64,97 €   |
| DOMI50-XZ  | Kit de raccordement X-Z | -      | 74,44 €   |

\*Dans la limite du disponible - Dimensions en mm



## DOMI80

## Charge C1 jusqu'à 500 N

- Charges élevées
- Coefficients de frottement favorables
- Guidage à glissement de grande qualité
- Entraînement à faible jeu
- Réglage fin 0,05mm
- Longueurs d'axes standardisés
- Système de commande simple

### Utilisation

- Réglage fin de tête de brasage/têtes de soudage/têtes de plasma
- Ajustage d'imprimantes à jet d'encre
- Réglage de caméras de mesure
- Réglage d'unités d'usinage (têtes de fraisage, axes de fraisage...)
- Focalisation de becs brûleurs
- Réglage de têtes laser
- Déplacement de butées
- Déplacement centré de guidage latéraux (chariot avec broche gauche-droite)

### Option

- Autres courses, contactez-nous
- Pour un compteur numérique sur chariot de réglage vertical, remplacez /XY par /Z dans la référence

Positionnement précis

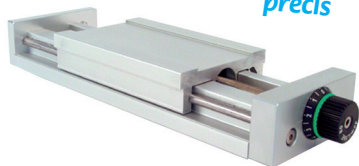

Chariot seul DOMI80

Chariots extérieur et intérieur en profilé aluminium

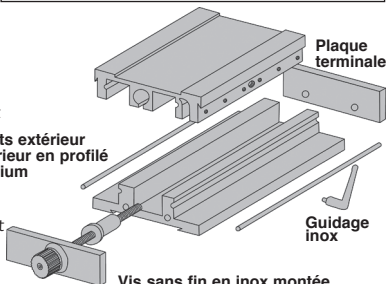

Plaque terminale

Guidage inox

Vis sans fin en inox montée sur billes dans la plaque terminale

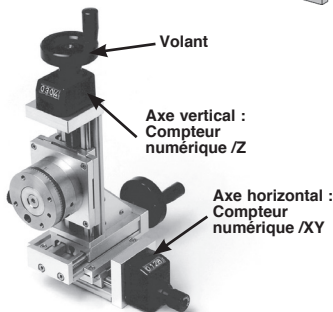

Volant

Axe vertical :  
Compteur numérique /Z

Axe horizontal :  
Compteur numérique /XY

Chariots avec volants et compteurs DOMI80-CV (exemple d'application)

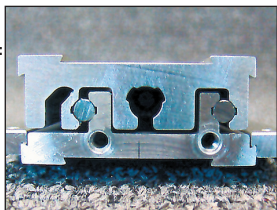

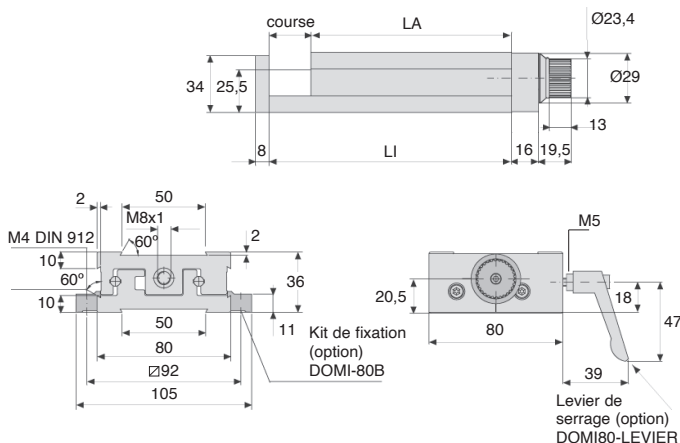

### Charges admissibles DOMINO 80

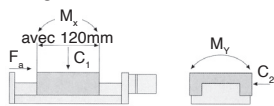

### REMISES

|      |                       |    |    |
|------|-----------------------|----|----|
| Qté  | 1+                    | 2+ | 3+ |
| Rem. | Prix -20% Sur demande |    |    |

| Références                             | LA  | LI  | Course (mm) | Charges admissibles |        |        |        |         |         | Stock* | Prix Uni. |            |
|--|-----|-----|-------------|---------------------|--------|--------|--------|---------|---------|--------|-----------|------------|
|  |     |     |             | Pas                 | C1 (N) | C2 (N) | FA (N) | Mx (Nm) | My (Nm) |        |           | Mz (Nm)    |
| <b>Chariot seul</b>                    |     |     |             |                     |        |        |        |         |         |        |           |            |
| DOMI80-25                              | 120 | 145 | 25          | 1                   | 500    | 365    | 150    | 8       | 10      | 6      | ✓         | 612,30 €   |
| DOMI80-50                              | 120 | 170 | 50          | 1                   | 500    | 365    | 150    | 8       | 10      | 6      | ✓         | 624,30 €   |
| DOMI80-75                              | 120 | 195 | 75          | 1                   | 500    | 365    | 150    | 8       | 10      | 6      | -         | 638,71 €   |
| DOMI80-100                             | 120 | 220 | 100         | 1                   | 500    | 365    | 150    | 8       | 10      | 6      | -         | 650,71 €   |
| <b>Chariot avec compteur et volant</b> |     |     |             |                     |        |        |        |         |         |        |           |            |
| DOMI80-25-CV/XY                        | 120 | 145 | 25          | 1                   | 500    | 365    | 150    | 8       | 10      | 6      | -         | 967,47 €   |
| DOMI80-50-CV/XY                        | 120 | 170 | 50          | 1                   | 500    | 365    | 150    | 8       | 10      | 6      | -         | 979,50 €   |
| DOMI80-75-CV/XY                        | 120 | 195 | 75          | 1                   | 500    | 365    | 150    | 8       | 10      | 6      | -         | 993,93 €   |
| DOMI80-100-CV/XY                       | 120 | 220 | 100         | 1                   | 500    | 365    | 150    | 8       | 10      | 6      | -         | 1 005,97 € |

\*Dans la limite du disponible - Dimensions en mm

## DOMI80 Pour chariot de réglage DOMINO 80

- Le **kit de fixation** est nécessaire pour fixer le chariot réglable DOMINO sur votre surface de montage
- La **platine** sert d'adaptateur pour vos applications et peut être usinée par vous à cet effet

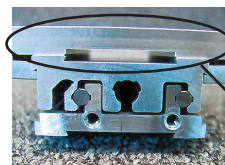

Platine support pour outils



Levier de serrage  
DOMI80-LEVIER



Kit de fixation  
DOMI80-B

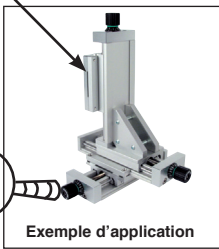

Exemple d'application



Platine  
DOMI80-M

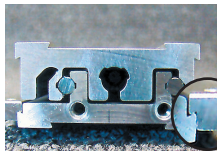

Jeu d'équerre de fixation

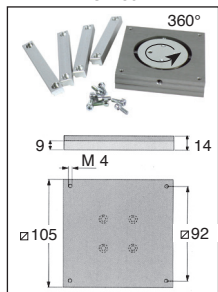

Platine tournant  
DOMI 80-PT

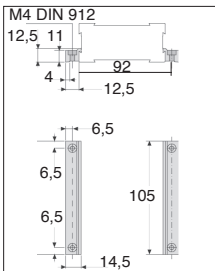

Kit de fixation DOMI 80-B

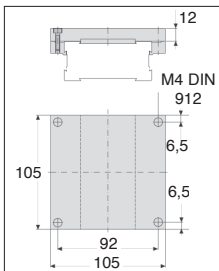

Platine DOMI 80-M

### REMISES

| Qté  | 1+   | 2+   | 3+          |
|------|------|------|-------------|
| Rem. | Prix | -20% | Sur demande |

| Références    | Type              | Stock* | Prix Uni. |
|---------------|-------------------|--------|-----------|
| DOMI80-B      | Kit de fixation   | ✓      | 33,68 €   |
| DOMI80-M      | Platine           | ✓      | 101,07 €  |
| DOMI80-LEVIER | Levier de serrage | ✓      | 38,42 €   |
| DOMI80-PT     | Platine tournant  | -      | 508,07 €  |

\*Dans la limite du disponible - Dimensions en mm

## Pour chariot de réglage DOMINO 80 DOMI80

- Les **kits de raccordement** sont nécessaires pour relier deux chariots réglables DOMINO

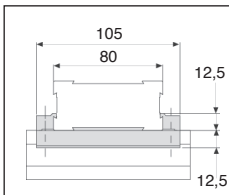

Kit de raccordement  
DOMI 80-XY

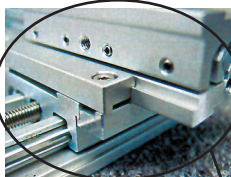

Kit de raccordement X-Y

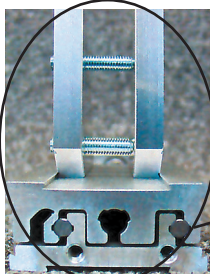

Kit de raccordement X-Z

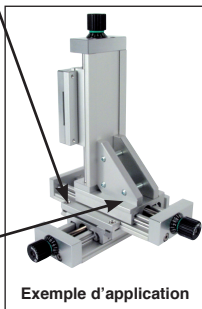

Exemple d'application



Kit de raccordement  
DOMI 80-XY



Kit de raccordement  
DOMI 80-XZ

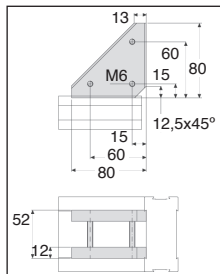

Kit de raccordement  
DOMI 80-XZ

### REMISES

| Qté  | 1+        | 2+          | 3+ |
|------|-----------|-------------|----|
| Rem. | Prix -20% | Sur demande |    |

| Références | Type                    | Stock* | Prix Uni. |
|------------|-------------------------|--------|-----------|
| DOMI80-XY  | Kit de raccordement X-Y | ✓      | 77,92 €   |
| DOMI80-XZ  | Kit de raccordement X-Z | -      | 98,44 €   |

\*Dans la limite du disponible - Dimensions en mm



## DOMI120

## Charge C1 jusqu'à 1000 N

- Charges élevées
- Coefficients de frottement favorables
- Guidage à glissement de grande qualité
- Entraînement à faible jeu
- Réglage fin 0,05mm
- Longueurs d'axes standardisés
- Système de commande simple

### Utilisation

- Réglage fin de tête de brasage/têtes de soudage/têtes de plasma
- Ajustage d'imprimantes à jet d'encre
- Réglage de caméras de mesure
- Réglage d'unités d'usinage (têtes de fraisage, axes de fraisage...)
- Focalisation de becs brûleurs
- Réglage de têtes laser
- Déplacement de butées
- Déplacement centré de guidage latéraux (chariot avec broche gauche-droite)

### Option

- Autres courses, contactez-nous
- Pour un compteur numérique sur chariot de réglage vertical, remplacez /XY par /Z dans la référence

Positionnement précis

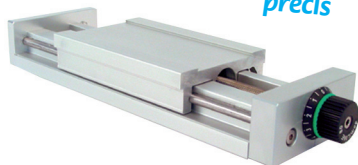

Chariot seul DOMI120

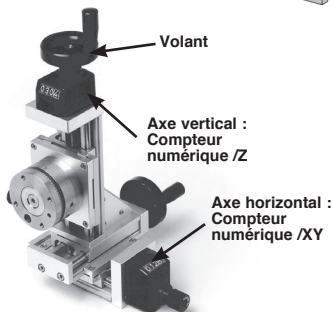
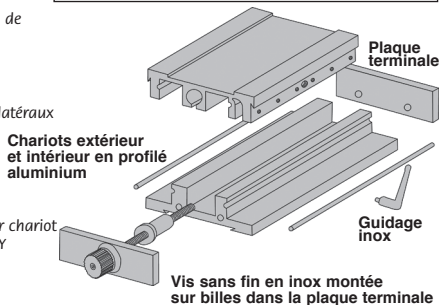

Chariots avec volants et compteurs DOMI120-CV (exemple d'application)

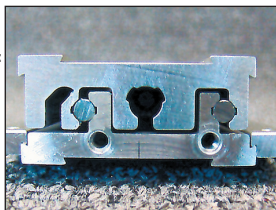

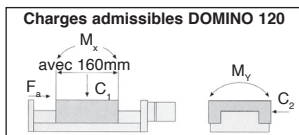
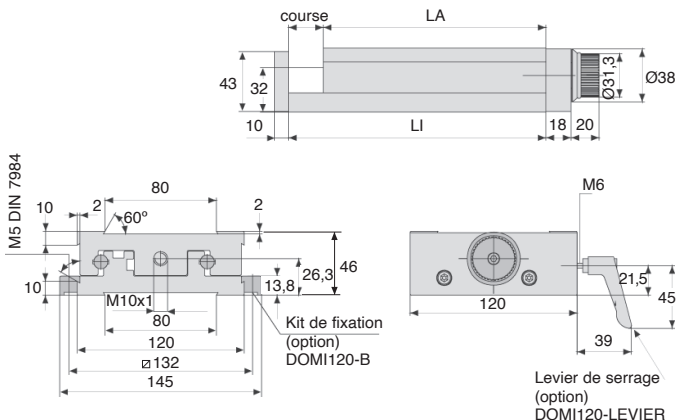

## REMISES

|           |      |    |             |
|-----------|------|----|-------------|
| Qté       | 1+   | 2+ | 3+          |
| Rem. Prix | -20% |    | Sur demande |

| Références                             | LA  | LI  | Course (mm) | Charges admissibles |        |        |        |         |         |         | Prix Uni.  |
|--|-----|-----|-------------|---------------------|--------|--------|--------|---------|---------|---------|------------|
|  |     |     |             | Pas                 | C1 (N) | C2 (N) | FA (N) | Mx (Nm) | My (Nm) | Mz (Nm) |            |
| <b>Chariot seul</b>                    |     |     |             |                     |        |        |        |         |         |         |            |
| DOMI120-25                             | 160 | 185 | 25          | 1                   | 1000   | 700    | 300    | 15      | 20      | 12      | 864,43 €   |
| DOMI120-50                             | 160 | 210 | 50          | 1                   | 1000   | 700    | 300    | 15      | 20      | 12      | 878,83 €   |
| DOMI120-75                             | 160 | 235 | 75          | 1                   | 1000   | 700    | 300    | 15      | 20      | 12      | 895,64 €   |
| DOMI120-100                            | 160 | 260 | 100         | 1                   | 1000   | 700    | 300    | 15      | 20      | 12      | 907,65 €   |
| <b>Chariot avec compteur et volant</b> |     |     |             |                     |        |        |        |         |         |         |            |
| DOMI120-25-CV/XY                       | 160 | 185 | 25          | 1                   | 1000   | 700    | 300    | 15      | 20      | 12      | 1 205,73 € |
| DOMI120-50-CV/XY                       | 160 | 210 | 50          | 1                   | 1000   | 700    | 300    | 15      | 20      | 12      | 1 215,29 € |
| DOMI120-75-CV/XY                       | 160 | 235 | 75          | 1                   | 1000   | 700    | 300    | 15      | 20      | 12      | 1 237,01 € |
| DOMI120-100-CV/XY                      | 160 | 260 | 100         | 1                   | 1000   | 700    | 300    | 15      | 20      | 12      | 1 225,37 € |

Dimensions en mm



## DOMI120

## Pour chariot de réglage DOMINO 120

- Le **kit de fixation** est nécessaire pour fixer le chariot réglable DOMINO sur votre surface de montage
- La **platine** sert d'adaptateur pour vos applications et peut être usinée par vous à cet effet

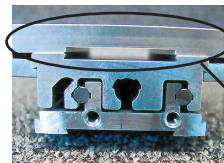

Platine support pour outils

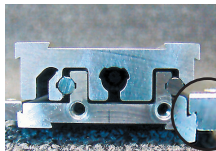

Jeu d'équerre de fixation

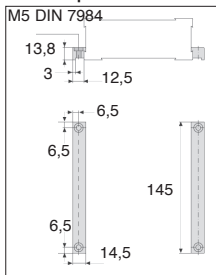

Kit de fixation DOMI 120-B



Levier de serrage  
DOMI120-LEVIER

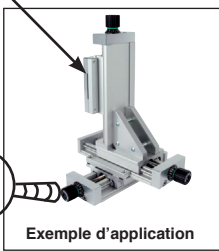

Exemple d'application

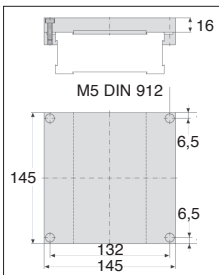

Platine DOMI 120-M



Kit de fixation  
DOMI120-B



Platine  
DOMI120-M

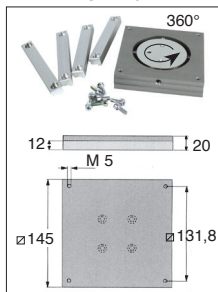

Plateau tournant  
DOMI 120-PT

### REMISES

| Qté  | 1+        | 2+ | 3+          |
|------|-----------|----|-------------|
| Rem. | Prix -20% |    | Sur demande |

| Références     | Type              | Prix Uni. |
|----------------|-------------------|-----------|
| DOMI120-B      | Kit de fixation   | 38,97 €   |
| DOMI120-M      | Platine           | 146,47 €  |
| DOMI120-LEVIER | Levier de serrage | 38,42 €   |
| DOMI120-PT     | Plateau tournant  | 681,74 €  |

Dimensions en mm

## Pour chariot de réglage DOMINO 120 DOMI120

- Les **kits de raccordement** sont nécessaires pour relier deux chariots réglables DOMINO

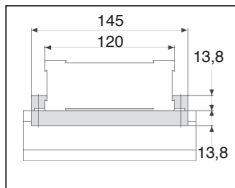

Kit de raccordement  
DOMI 120-XY



Kit de raccordement  
DOMI 120-XY



Kit de raccordement  
DOMI 120-XZ

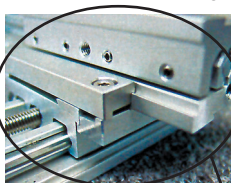

Kit de raccordement X-Y

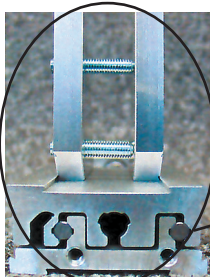

Kit de raccordement X-Z

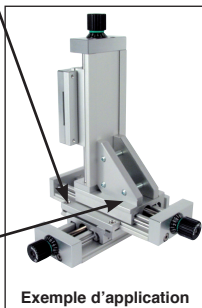

Exemple d'application

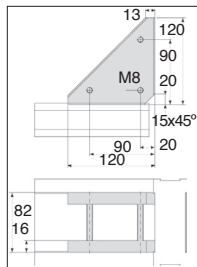

Kit de raccordement  
DOMI 120-XZ

### REMISES

|      |                       |    |    |
|------|-----------------------|----|----|
| Qté  | 1+                    | 2+ | 3+ |
| Rem. | Prix -20% Sur demande |    |    |

| Références | Type                    | Stock* | Prix Uni. |
|------------|-------------------------|--------|-----------|
| DOMI120-XY | Kit de raccordement X-Y | -      | 112,86 €  |
| DOMI120-XZ | Kit de raccordement X-Z | -      | 144,40 €  |

\*Dans la limite du disponible - Dimensions en mm



## DOMI<sub>MD</sub>

## Pour réglage angulaire

### - Table rotative pour opérations manuelles

- Ajustement précis et rapide
- Grande répétabilité de position
- Principe : roue et vis sans fin haute précision
- Fixation : par vis CHC4, couple de serrage 10Nm
- Rapport 55/1

**Réglage précis et rapide**

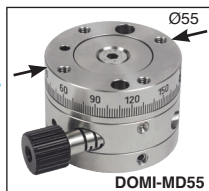

### Accessoires

- N'oubliez pas la platine DOMI-M en cas de fixation sur un chariot de réglage (tome 3 p.414)

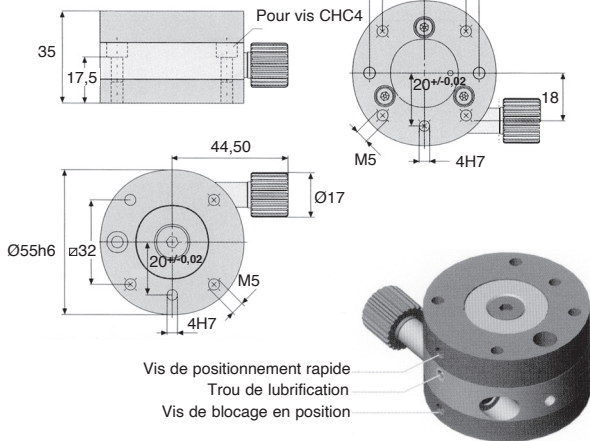

### REMISES

|      |      |      |             |
|------|------|------|-------------|
| Qté  | 1+   | 2+   | 3+          |
| Rem. | Prix | -20% | Sur demande |

| Référence  | Plage de rotation | Couple maxi. en entrée sur la table (Nm) | Couple maxi. (Nm) | Tolérance Concentricité (mm) | Tolérance Planéité (mm) | Masse (kg) | Prix Uni. |
|------------|-------------------|--|-------------------|------------------------------|-------------------------|------------|-----------|
| DOMI-MDV55 | 0 à +∞            | 1,5                                      | 5                 | +/- 0,02                     | +/- 0,02                | 0,61       | 979,68 €  |

Dimensions en mm



# Table rotative de réglage Domino

## Pour réglage angulaire

## DOMI<sub>MD</sub>

### - Table rotative pour opérations manuelles

- Ajustement précis et rapide
- Grande répétabilité de position
- Principe : roue et vis sans fin haute précision
- Fixation : par vis CHC5, couple de serrage 10Nm
- Rapport 40/1

**Réglage précis et rapide**

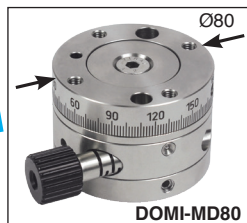

### Accessoires

- N'oubliez pas la platine **DOMI-M** en cas de fixation sur un chariot de réglage (**tome 3 p.418**)

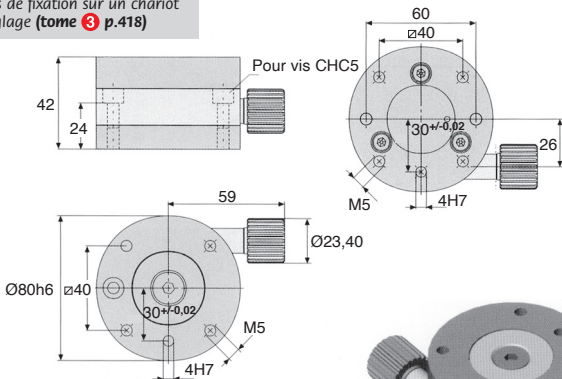

- Vis de positionnement rapide
- Trou de lubrification
- Vis de blocage en position

### REMISES

| Qté  | 1+   | 2+   | 3+          |
|------|------|------|-------------|
| Rem. | Prix | -20% | Sur demande |

| Référence  | Plage de rotation | Couple maxi. en entrée (Nm) | Couple maxi. sur la table (Nm) | Tolérance Concentricité (mm) | Tolérance Planéité (mm) | Masse (kg) | Prix Uni.  |
|------------|-------------------|-----------------------------|--------------------------------|------------------------------|-------------------------|------------|------------|
| DOMI-MDV80 | 0 à +∞            | 2,5                         | 5                              | +/- 0,03                     | +/- 0,03                | 1,60       | 1 676,02 € |

Dimensions en mm