

Acier 60C40

Rapport
1:1

- **Module 0,8 à 2,5**
- Angle de pression 20°
- Denture : Gleason
- Matière :
Acier 60C40
- Pour un couple, il faut 2 pièces

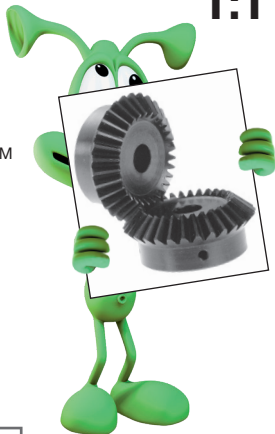
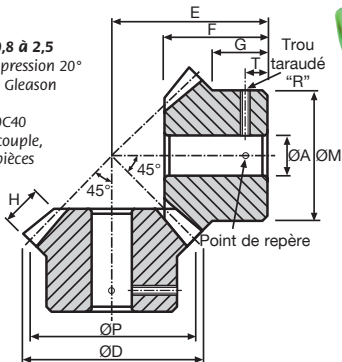

Les chiffres du couple sont doublés lors d'un traitement thermique

INDICATION DE COUPLE ET DE PUISSANCE	Pour 20 dents à 1000 t/min.					
	2,5 MOD	2,0 MOD	1,5 MOD	1,25 MOD	1,0 MOD	0,8 MOD
Couple (Nm)	4,30	2,20	0,94	0,71	0,57	0,14
Puissance (kW)	0,455	0,231	0,097	0,08	0,03	0,015

REMISES

Qté	1+	6+	20+	50+
Rem. Prix	-5%	-10%	Sur demande	Sur demande

Références	Dents		ØP	E	ØD	ØA	ØM	F	G	H	Vis		Stock*	Prix Uni. 1 à 5
	Z	Mod									R	T		
B0.8-16	16	0,8	12,80	20	13,93	6	10	16,00	12,2	3,00	M3	7	✓	Sur demande
B0.8-20	20		16,00	20	17,13	6	13	14,76	10,5	3,40	M3	6	✓	
B0.8-25	25		20,00	20	21,13	6	16	13,35	8,0	4,24	M3	5	✓	
B0.8-30	30	24,00	20	25,13	6	20	11,96	6,0	5,09	M3	4	✓		
B1-20	20	1,0	20,00	25	21,41	8	18	18,45	14,0	4,24	M4	8	✓	
B1-25	25		25,00	25	26,41	8	22	16,68	10,8	5,28	M4	6	✓	
B1-30	30		30,00	25	31,41	8	26	14,95	8,0	6,35	M4	5	✓	
B1.25-20	20	1,25	25,00	23	26,70	8	22	15,27	9,0	6,00	M4	3	✓	
B1.25-25	25		31,25	28	33,00	8	25	17,87	9,2	7,00	M4	3	✓	
B1.25-30	30		37,50	36	39,30	10	30	23,47	13,5	8,00	M4	5	-	
B1.5-20	20	1,5	30,00	35	32,12	10	26	25,17	18,0	6,35	M4	10	✓	
B1.5-25	25		37,50	35	39,62	10	32	22,57	13,5	8,00	M4	7	✓	
B1.5-30	30		45,00	35	47,12	10	38	19,92	9,0	9,50	M4	5	✓	
B2-20	20	2,0	40,00	42	43,00	12	34	29,00	19,0	8,50	M5	10	✓	
B2-25	25		50,00	42	52,83	12	40	25,52	12,0	10,60	M5	7	✓	
B2-30	30		60,00	42	63,00	12	50	21,87	7,0	12,70	M5	4	✓	
B2.5-16	16	2,5	40,00	50	43,50	15	35	36,80	27,5	8,00	M5	15	✓	
B2.5-20	20		50,00	50	54,00	15	40	33,50	20,0	10,60	M5	12	✓	
B2.5-25	25		62,50	50	66,00	15	55	30,50	15,0	15,00	M5	8	✓	

*Dans la limite du disponible - Dimensions en mm

Rapport 2:1

Acier 60C40

- Module 0,8 à 2,5
- Angle de pression 20°
- Denture GLEASON
- Matière :
Acier 60C40
- Pour un couple, il faut deux pièces

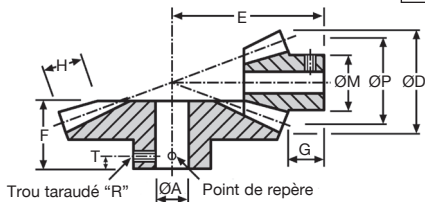

Les chiffres du couple sont doublés lors d'un traitement thermique

INDICATION DE COUPLE ET DE PUISSANCE	Pour 20 dents à 1000 t/min.				
	MOD 2,5	MOD 2	MOD 1,5	MOD 1	MOD 0,8
Couple (Nm)	4,30	2,20	0,94	0,57	0,14
Puissance (kW)	0,455	0,231	0,097	0,03	0,015

REMISES

Qté	1+	6+	20+	50+
Rem.	Prix	-5%	-10%	Sur demande

Références	Dents		ØP	E	ØD	ØA	ØM	F	G	H	Vis R	T	Stock*	Prix Uni. 1 à 5
	Z	Mod												
DB0.8-15	15	0,8	12,00	20,0	13,93	6	10	11,90	7,50	4,02	M3	3,5	✓	Sur demande
DB0.8-30	30		24,00	14,0	24,64	8	20	10,08	5,50	4,02	M3	3,5	✓	
DB1-15	15	1,0	15,00	24,0	17,42	8	14	13,87	8,76	5,03	M4	4,0	✓	
DB1-30	30		30,00	18,0	30,58	10	25	13,11	7,00	5,03	M4	4,0	✓	
DB1.5-15	15	1,5	22,50	35,0	26,12	10	21	19,84	12,13	7,55	M4	5,0	✓	
DB1.5-30	30		45,00	27,0	45,87	10	30	19,66	11,00	7,55	M4	5,0	✓	
DB2-15	15	2,0	30,00	45,0	34,83	12	28	24,76	14,86	10,06	M5	7,5	✓	
DB2-30	30		60,00	35,0	61,16	12	40	25,21	14,00	10,06	M5	8,0	✓	
DB2.5-15	15	2,5	37,50	54,0	43,54	15	32	29,51	16,51	13,53	M5	8,0	✓	
DB2.5-30	30		75,00	41,5	76,45	15	50	29,31	13,31	13,53	M5	7,0	✓	

*Dans la limite du disponible - Dimensions en mm