

# Volant plein à poignée tournante

## SHA<sub>PT</sub>

## Polyamide

- Poignée libre pour commande manuelle
- Matières :  
Volant : polyamide chargé fibres de verre  
Moyeu : acier zingué

### Options

- Alésages différents
- Rainures de clavette
- Voir tableau des modifications

### Application

- Tous types de machines



**Bon rapport  
qualité / prix**

### Alésage modifiable

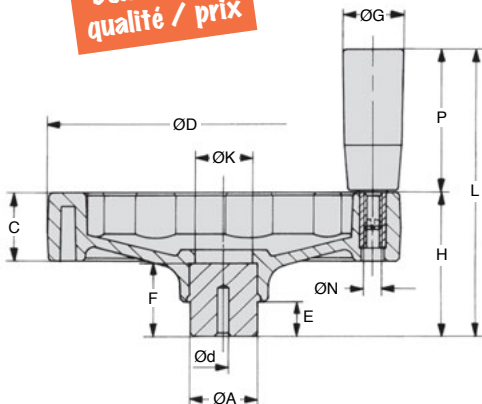

### REMISES

Qté	1+	6+	20+
Rem. Prix		-5%	Sur demande

Références	Ød Pré-alésage	ØD	H	C	ØA	E	F	ØK	L	ØG	P	ØN	Stock*	Prix Uni. 1 à 5
SHA-100-PT	4	100	46	20	24	12	24	18	96	21	50	M6	✓	17,89 €
SHA-125-PT	6	125	51	24	24	12	28	20	101	21	50	M6	✓	21,63 €
SHA-160-PT	6	160	61	28	32	15	31	30	131	23	70	M8	✓	28,09 €
SHA-200-PT	6	200	74	32	40	15	40	35	164	26	90	M10	✓	40,36 €

\*Dans la limite du disponible - Dimensions en mm