

- **Blocage rapide**
- Élément de blocage manuel
- Matières :
 Poignée : inox Z6CN18.10M
 Polissage électrolytique
 Rondelle de butée : plastique renforcé de fibre de verre PA 6 GF 30, noir
 Axe d'articulation, goujon et rondelle : inox 303 poli

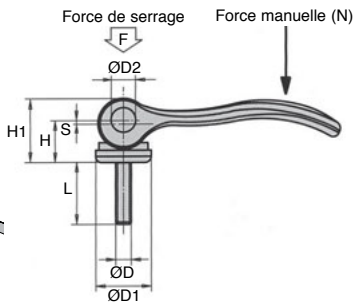
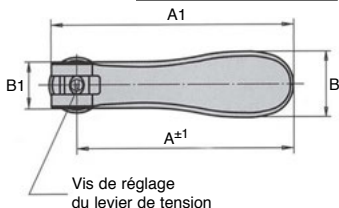
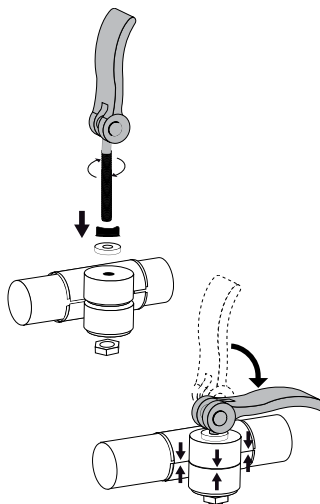

REMISES

Qté	1+	6+	20+
Rem.	Prix -10%	Sur demande	

Références	Filetage				H	H1	A	A1	F (kN)	Force serrage (kN)	Force manuelle (N)	Course S	L	Stock*	Prix Uni. 1 à 5
	ØD	ØD1	ØD2	B											
LAC-T5/SS	M5	18	9	21,5	15	14,5	22,0	70,4	79,2	4	120	1,2	40	✓	30,40 €
LAC-T6/SS	M6	18	9	21,5	15	14,5	22,0	70,4	79,2	4	120	1,2	40	✓	30,40 €
LAC-T8/SS	M8	27	11	33,2	24	18,0	28,5	96,0	108,0	8	350	1,5	50	✓	41,04 €
LAC-T10/SS	M10	27	11	33,2	24	18,0	28,5	96,0	108,0	8	350	1,5	50	✓	41,04 €

*Dans la limite du disponible - Dimensions en mm