

NK17 NW17

Charge admissible jusqu'à 50N

- Glissière linéaire avec patin de glissement polymère
- Encombrement réduit (hauteur et surface)
- Fonctionnement à sec et absence d'entretien
- Grande insensibilité à la poussière
- Résistance à la corrosion
- Faible usure à coefficient de frottement réduit
- Poids réduit grâce à une combinaison alu-plastique
- Vitesse et accélération très élevées possibles
- Éléments de glissement échangeables en iglidur® J
- Matières :

Encombrement réduit

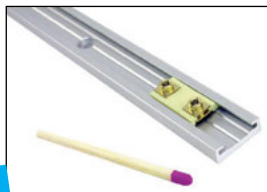

- Corps du chariot en plastique
- Rails en aluminium anodisé
- Perçage standard symétrique C5=C6

Hauteur de la vis
Max. s+2,5
Min. s+0,5

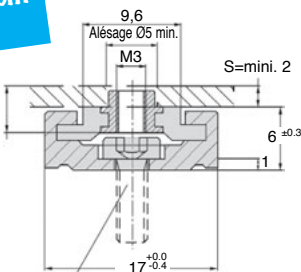

Pour vis M3
DIN 7984
DIN 6912
DIN 84
en ISO 1707

Option

- Rail à longueur jusqu'à 1960mm maxi.

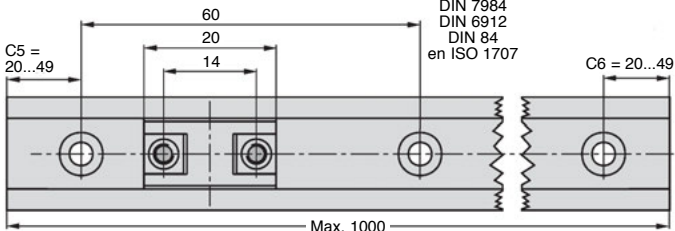

REMISES

Qté	1+	5+	10+
Rem.	Prix	-6%	Sur demande

Références	Type	Masse (g)	Stock*	Prix Uni. 1 à 4
NK02-17-1000	1 Rail (1000mm) + 1 chariot	151,7	✓	47,80 €
NW02-17	1 chariot seul	1,7	✓	4,25 €

*Dans la limite du disponible - Dimensions en mm

Charge admissible jusqu'à 500N

NK27 NW27

- **Glissière linéaire avec patin de glissement polymère**
- Encombrement réduit (hauteur et surface)
- Fonctionnement à sec et absence d'entretien
- Grande insensibilité à la poussière
- Résistance à la corrosion
- Faible usure à coefficient de frottement réduit
- Poids réduit grâce à une combinaison alu-plastique
- Vitesse et accélération très élevées possibles
- Éléments de glissement échangeables en iglidur® J
- Matières :
 - Corps du chariot en zinc
 - Rails en aluminium anodisé
- Perçage standard symétrique C5=C6



NS & NW-01



NS & NW-02

Encombrement réduit

Option

- Rail à longueur jusqu'à 3000mm maxi.

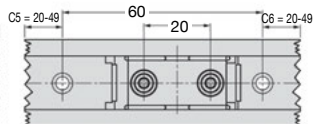
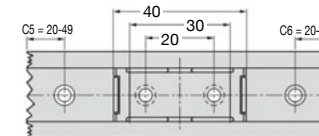
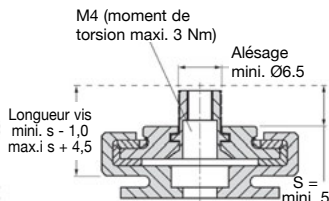
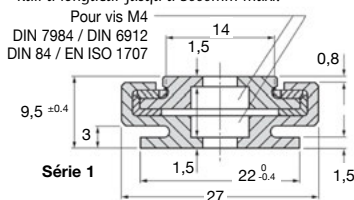

REMISES

Qté	1+	5+	10+
Rem.	Prix	-6%	Sur demande

Références	Type	Masse (g)	Stock*	Prix Uni. 1 à 4
NK01-27-1000	1 Rail (1000mm) + 1 chariot série 1	300,8	✓	61,50 €
NK02-27-1000	1 Rail (1000mm) + 1 chariot série 2	302,5	✓	63,60 €
NW01-27	1 chariot série 1 seul	10,8	✓	4,78 €
NW02-27	1 chariot série 2 seul	12,5	✓	6,90 €

*Dans la limite du disponible - Dimensions en mm

0 825 88 6000
Service 0,15 € / min
+ prix appel

NK40 NW40

Charge admissible jusqu'à 700N

- **Glissière linéaire avec patin de glissement polymère**

- Encombrement réduit (hauteur et surface)

- Fonctionnement à sec et absence d'entretien

- Grande insensibilité à la poussière

- Résistance à la corrosion

- Faible usure à coefficient de frottement réduit

- Poids réduit grâce à une combinaison alu-plastique

- Vitesse et accélération très élevées possibles

- Éléments de glissement échangeables en iglidur® J

- Matières :

Corps du chariot en zinc

Rails en aluminium anodisé

- Perçage standard symétrique C5=C6

Option

- Rail à longueur jusqu'à 3000mm maxi.

Encombrement réduit

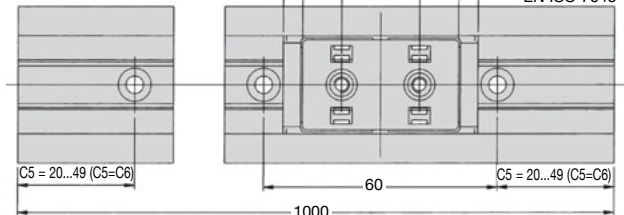
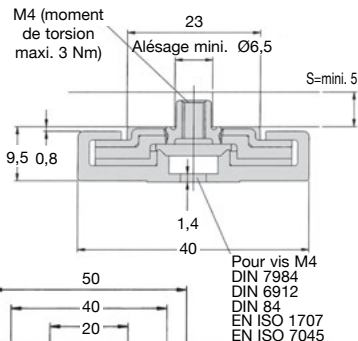
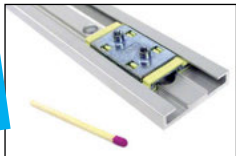

REMISES

Qté	1+	5+	10+
Rem.	Prix	-6%	Sur demande

Références	Type	Masse (g)	Stock*	Prix Uni. 1 à 4
NK02-40-1000	1 Rail (1000mm) + 1 chariot	480	✓	78,21 €
NW02-40	1 chariot seul	30	✓	8,93 €

*Dans la limite du disponible - Dimensions en mm



Charge admissible jusqu'à 1000N

NK80 NW80

- Glissière linéaire avec patin de glissement polymère
- Encombrement réduit (hauteur et surface)
- Fonctionnement à sec et absence d'entretien
- Grande insensibilité à la poussière
- Résistance à la corrosion
- Faible usure à coefficient de frottement réduit
- Poids réduit grâce à une combinaison alu-plastique
- Vitesse et accélération très élevées possibles
- Éléments de glissement échangeables en iglidur® J
- Matières :

Encombrement réduit

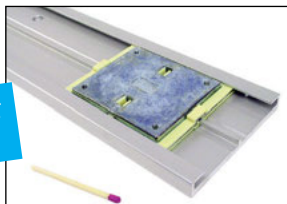

- Corps du chariot en plastique
- Rails en aluminium anodisé
- Perçage standard symétrique C5=C6

Option

- Rail à longueur jusqu'à 3960mm maxi.

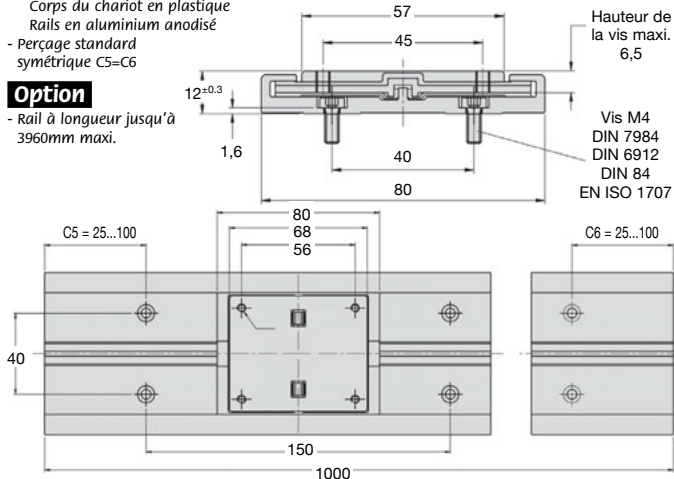

REMISES

Qté	1+	5+	10+
Rem.	Prix	-6%	Sur demande

Références	Type	Masse (g)	Stock*	Prix Uni. 1 à 4
NK02-80-1000	1 Rail (1000mm) + 1 chariot	1240	✓	106,74 €
NW02-80	1 chariot seul	100	✓	14,12 €

*Dans la limite du disponible - Dimensions en mm

0 825 88 6000
Service 0,15 € / min
+ prix appel

- **Butée de bout de rail**
- Les embouts pour rails DryLin® N empêchent les patins de sortir tout en offrant une finition agréable et une protection des arêtes de coupe des rails



Avantages

- Montage facile
- Economique
- Démontages possibles
- Force de retenue élevée
- Matière : polymère

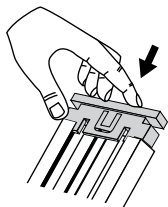
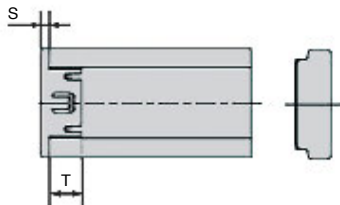

Montage
aisé à la main

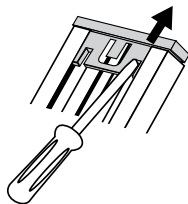

Démontage
avec un tournevis

REMISES

Qté	1+	5+	10+
Rem. Prix	-6%	Sur demande	

Références	S	T	Pour rail	Prix Uni. 1 à 4
NSKB-17	1,5	7	NK02-17	8,42 €
NSKB-27	2	8	NK01-27, NK02-27	9,01 €
NSKB-40	1,5	8	NK02-40	Sur demande
NSKB-80	2	17	NK02-80	12,37 €

Dimensions en mm

Charges admissibles

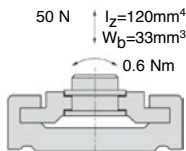

50 N
 $I_y=1700\text{mm}^4$
 $W_b=200\text{mm}^3$
NK02-17

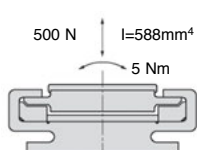

500 N
 $I=6524\text{mm}^4$
NK01-27
NK02-27

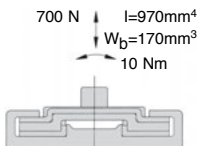

NK02-40

700 N
 $I=26400\text{mm}^4$
 $W_b=660\text{mm}^3$

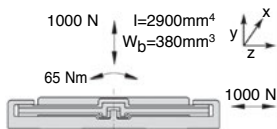

NK02-80

1000 N

Charges dynamiques admissibles maxi pour Drylin® N

