

# Inx | Aci | New Pied articulé à embase tôle Ø80

Charge maxi. jusqu'à 10 000N

PTA80  
PTA80ss

**NOUVEAU !**

- Pied articulé oscillant
- Oscillation +/-10° par rapport à l'axe
- Matières :

**Version acier :**

Embase : tôle acier zingué C40  
Tige : acier zingué livrée sans écrou  
Semelle : caoutchouc NBR vulcanisé dureté 80° shore

**Version inox :**

Embase : tôle inox 304  
Tige : inox 304 livrée sans écrou  
Semelle : caoutchouc NBR vulcanisé dureté 80° shore

**Avantages**

- Excellent rapport qualité/prix

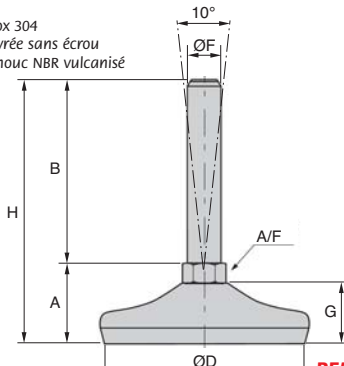

**REMISES**

Qté	1+	15+	20+	25+	40+
Rem. Prix	-5%	-10%	-15%	Sur demande	

Références	ØD	Filetage ØF	B	A	A/F	G	H	Charge statique (N)	Prix Uni. 1 à 14
<b>Pied acier</b>									
PTA80-12-100	80	M12	100	35	14	25	135	10000	18,42 €
PTA80-12-150	80	M12	150	35	14	25	185	10000	20,48 €
PTA80-16-100	80	M16	100	35	16	25	135	10000	20,31 €
PTA80-16-150	80	M16	150	35	16	25	185	10000	22,47 €
PTA80-20-100	80	M20	100	36	20	25	136	10000	21,34 €
PTA80-20-150	80	M20	150	36	20	25	186	10000	23,97 €
PTA80-20-200	80	M20	200	36	20	25	236	10000	26,16 €
<b>Pied inox</b>									
PTA80-12-100/SS	80	M12	100	35	14	25	135	10000	28,09 €
PTA80-12-150/SS	80	M12	150	35	14	25	185	10000	30,17 €
PTA80-16-100/SS	80	M16	100	35	13	25	135	10000	30,17 €
PTA80-16-150/SS	80	M16	150	35	13	25	185	10000	32,26 €
PTA80-20-100/SS	80	M20	100	38	17	25	138	10000	33,83 €
PTA80-20-150/SS	80	M20	150	38	17	25	188	10000	36,40 €
PTA80-20-200/SS	80	M20	200	38	17	25	238	10000	40,33 €